

<b>CR 3</b>	Classe de résistance à l'effraction selon norme européenne <b>EN 1627</b>
<b>A2P*</b>	Classe de résistance à l'effraction suivant certificat <b>CNPP n° 35.324.61</b>
<b>EI2 30</b>	suivant procès-verbal <b>EFFECTIS n° 13-A-540</b>
<b>Rw 40 dB (C-2 ; Ctr-6)</b>	Affaiblissement acoustique suivant rapport d'essai n° <b>0027/DC/ACU/13/2</b>
<b>Ud= 1,8 W/m²K</b>	Transmission thermique suivant note de calcul
<b>Classe 3</b>	Perméabilité à l'air selon norme européenne <b>EN 1026 et 12207</b>

#### **PLAGES DIMENSIONNELLES HOMOLOGUEES FEU (cotes maçonnerie en mm)**

Minimum HVM 1750 x LVM 800 (450 + 350)

Maximum HVM 2200 x LVM 1600 (900 + 700)

#### **DESCRIPTIF TECHNIQUE**

##### **VANTAIL**

- Parements en tôle acier électro zinguée d'épaisseur 9/10° mm, revêtus par panneaux MDF lisses 7mm Magic Wood avec imprimé bois vernissé et isolant
- Ame isolation laine de roche et plâtre
- Carénage périphérique en acier plastifié marron de série avec joint intumescent interne et étanchéité à l'air
- Gâche réglable sur le semi-fixe
- Epaisseur vantail 63 mm, masse 43 kg/m² environ

##### **DORMANT**

- Cadre et précadre 3 côtés à sceller ou à visser
- En tôle acier électro zinguée d'épaisseur 20 et 18/10°, thermolaqué marron de série, avec joint intumescent et étanchéité à l'air
- 6+6 pions anti-dégondage
- Masse cadre 17 kg environ

##### **FERRAGE**

- Deux charnières acier électro zinguées avec réglage 3D

##### **QUINCAILLERIE**

- Serrure électrique A2P Dierre 6 points de fermeture
- Protecteur de cylindre
- Béquille double sur plaque finition bronze modèle Dierre Design (à spécifier à la commande)
- Crémone intégrée dans semi-fixe
- Microviseur grand angle H 1445mm / sol
- Seuil mobile

##### **POSE**

- En neuf sur support béton ou cloison flexible SAA-SAD
- En rénovation sur huisserie métallique ou bois existante
- En feuillure, en tunnel, en applique ou tapée d'isolation

#### **EN OPTION (liste non exhaustive – nous consulter)**

##### **QUINCAILLERIE**

- Ferme porte encastré ou en applique à bras compas
- Béquillage sur rosace
- Cylindre européen sur mesure
- Seuil fixe standard ou PMR

##### **FINITION**

- Cadre avec thermolaquage suivant nuancier RAL réalisé par poudre polyester cuite au four. Aspect mat
- Revêtements mélaminés Nobilwood, contreplaqués, RAL, pantographe 14mm et massif 21mm, aluminium et tôle suivant nuancier Dierre

##### **FENÊTRAGE**

- 2 eme microviseur (PMR)

##### **DORMANT**

- Cadre réduit, cadre et précadre super réduit, cadre extra réduit, pré-cadre banche
- 3eme charnière
- Habillage de mur (kit imbotte)

##### **ISOLATION**

- Thermique renforcé

MODELE PORTE: **Synergy Firecut 60 Hibry (Double Battant)**

CERTIFICATION: **serr. électro-mécanique A2P\***

CODE PORTE: **P5B (P5I version à tirer)**

STRUCTURE PORTE: **Double Tôle**

CARACTERISTIQUES DE SERIE:

SCHEMA PORTE

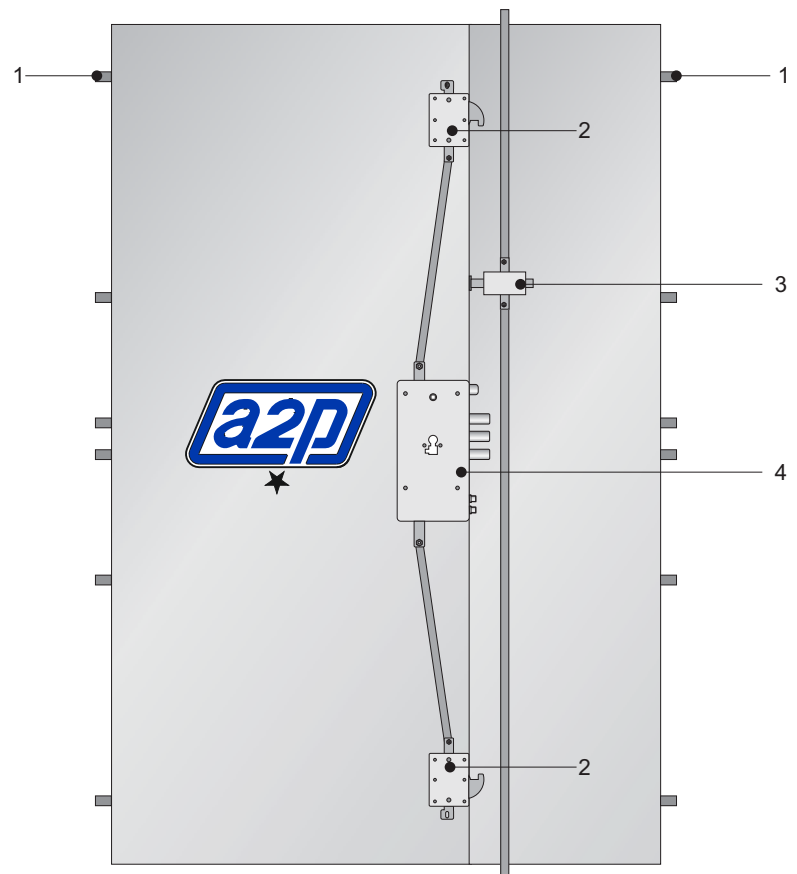
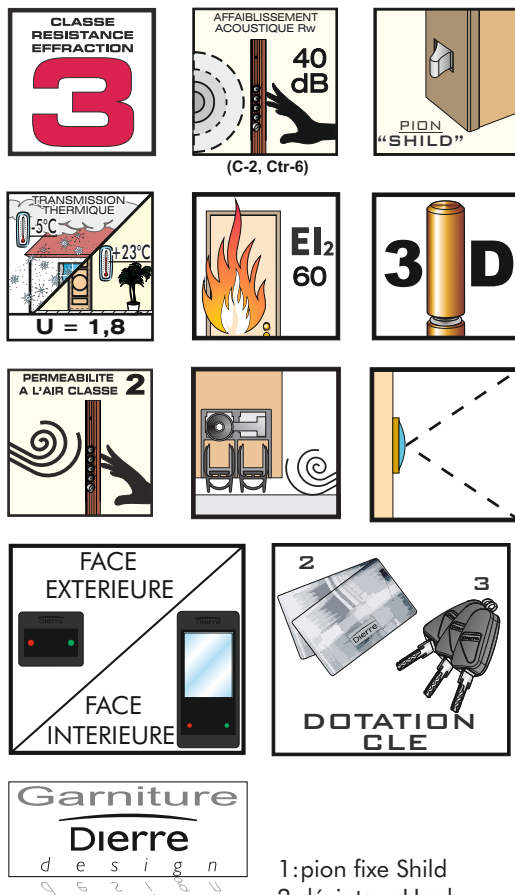

- 1: pion fixe Shild
- 2: déviateur Hook
- 3: dispositif de fermeture vantail semi-fixe
- 4: serrure électromécanique A2P\*

### SECTION HORIZONTALE

