

CR 4	Classe de résistance à l'effraction selon norme européenne EN 1627
BP1 A2P*	Classe de résistance à l'effraction suivant certificat CNPP n° 6.17
EI2 30	suivant procès-verbal EFFECTIS n° EFR-14-001811
Rw 45 dB (C-3 ; Ctr-8)	Affaiblissement acoustique suivant rapport d'essai n°2010.11.08.265 config. 3- 4° éch
Ud= 1,4 W/m²K	Transmission thermique suivant note de calcul
Classe 3	Perméabilité à l'air selon norme européenne EN 1026 et 12207

PLAGES DIMENSIONNELLES HOMOLOGUEES FEU (cotes maçonnerie en mm)

Minimum HVM 1570 x LVM 720

Maximum HVM 2400 x LVM 1000

DESCRIPTIF TECHNIQUE

VANTAIL

- Parements en tôle acier électro zinguée d'épaisseur 9/10° mm, revêtus par panneaux MDF lisses 7mm Magic Wood avec imprimé bois vernissé
- Ame isolation laine de roche et panneaux MDF
- Renforts internes soudés
- Carénage périphérique en acier plastifié marron de série avec joint intumescent interne et étanchéité à l'air
- Epaisseur vantail 63 mm
- Masse 59 kg/m² environ

DORMANT

- Cadre et précadre 3 côtés à sceller ou à visser
- En tôle acier électro zinguée d'épaisseur 20/10° , thermolaqué marron de série, avec joint intumescent et étanchéité à l'air
- 6 pions anti-dégondage et gâche réglable
- Masse cadre 12 kg environ

FERRAGE

- Deux charnières acier électro zinguées avec réglage 3D

QUINCAILLERIE

- Serrure A2P Dierre 7 points de fermeture
- Protecteur de cylindre
- Béquille double ou béquille / bouton fixe sur plaque finition bronze modèle Dierre Design (à spécifier à la commande)
- Microviseur grand angle H 1445mm / sol
- Entrebâilleur open view
- Seuil mobile

POSE

- En neuf sur support béton ou cloison flexible SAA-SAD
- En rénovation sur huisserie métallique ou bois existante
- En feuillure, en tunnel, en applique ou tapée d'isolation

EN OPTION (liste non exhaustive – nous consulter)

QUINCAILLERIE

- Gâche électrique 1 point 12v émission
- Ferme porte encastré ou en applique à bras compas
- Béquillage sur rosace
- Cylindre européen sur mesure
- Seuil fixe standard ou PMR

FINITION

- Cadre avec thermolaquage suivant nuancier RAL réalisé par poudre polyester cuite au four. Aspect mat
- Revêtements mélaminés Nobilwood, contreplaqués, RAL, pantographe 14mm et massif 21mm, aluminium et tôle suivant nuancier Dierre

FENÊTRAGE

- Oculus rectangulaire (perte PV anti-effraction)
- 2 eme microviseur (PMR)

DORMANT

- Cadre réduit, cadre et précadre super réduit, cadre extra réduit, pré-cadre banche
- 3eme charnière
- Habillage de mur (kit imbotte)

ISOLATION

- Kit AEV (performances différentes suivant modèle)
- Thermique renforcé

MODELE PORTE: **Synergy Firecut 30 CR 4**

CERTIFICATION: **BP 1 serrure A2P***

CODE PORTE: **P4H**

STRUCTURE PORTE: **Double Tôle**

CARACTERISTIQUES DE SERIE:

SCHEMA PORTE

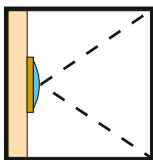
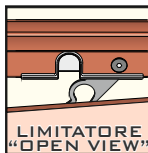
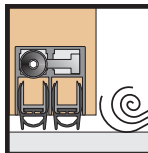
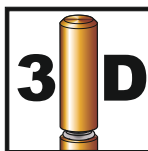
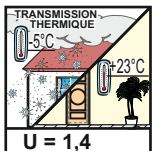
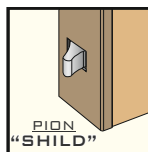
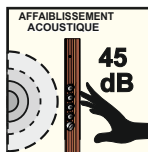

- 1: pion fixe Shild
- 2: point supérieur
- 3: serrure à cylindre A2P*
- 4: déviateur Hook

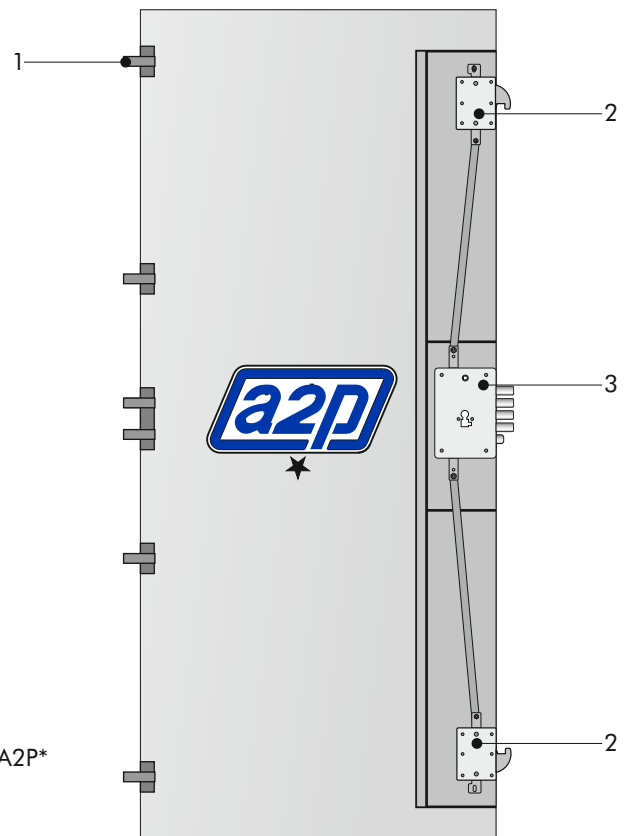

SECTION HORIZONTALE

